



KODAK PIXPRO FZ43

DIGITAL CAMERA



Quick Start Guide
Guide de démarrage rapide
Guía de inicio rápido
Guia de Inicialização rápida
Schnellstartanleitung
Краткое руководство
Üzembe helyezési útmutató
Guia avvio veloce
Коротка інструкція

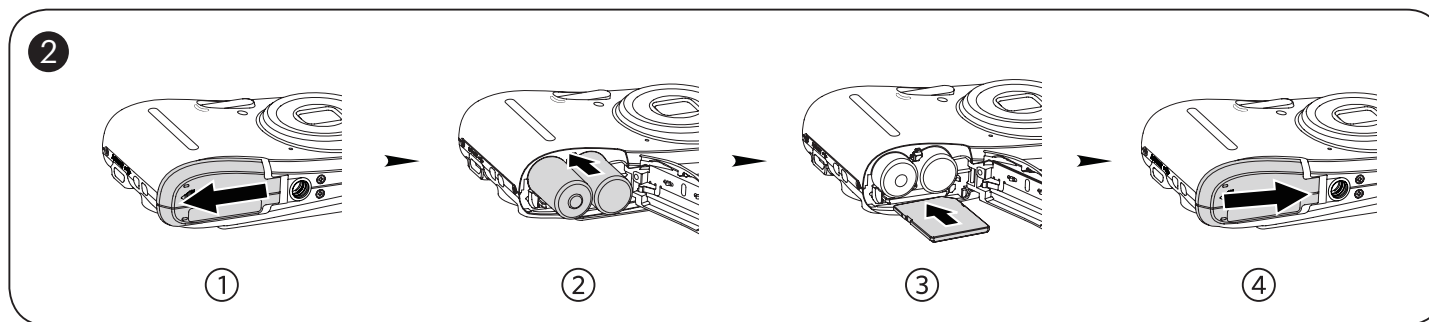
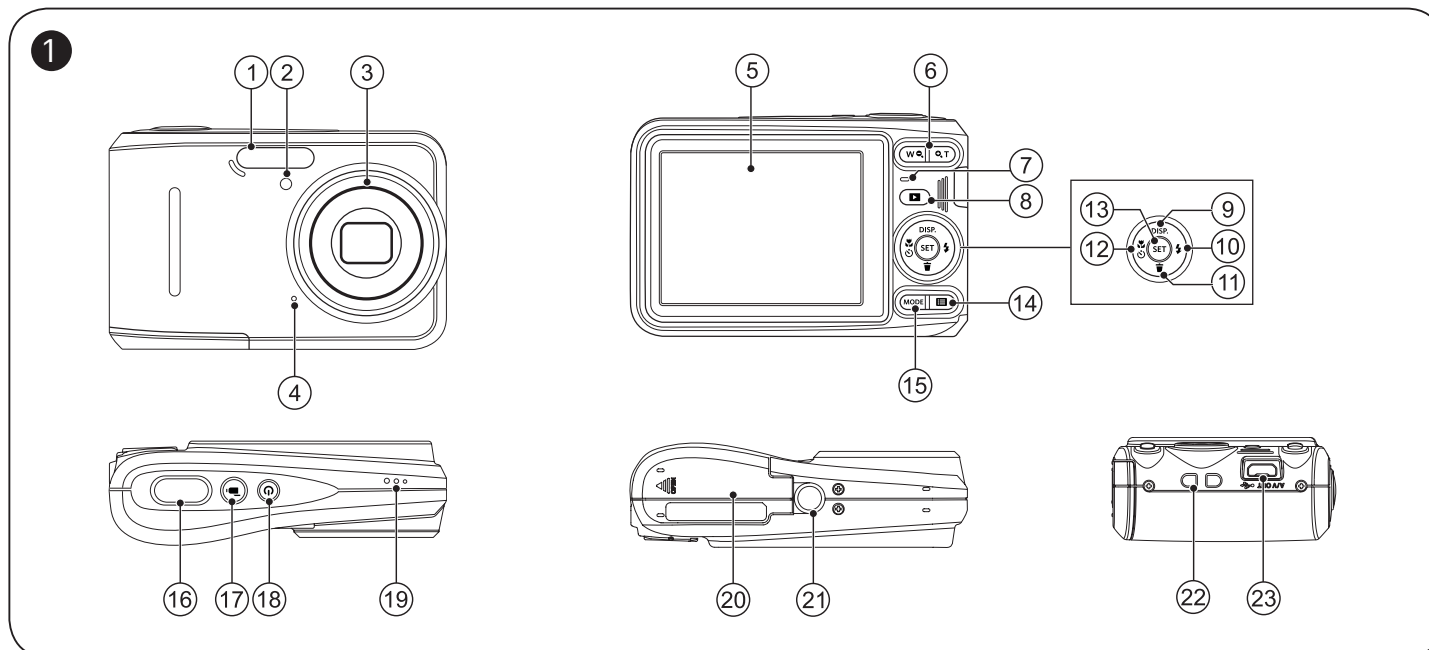

Battery Usage Precautions

- Please use brand name batteries (such as Energizer® or Duracell®) for optimal performance. Do not mix new and old batteries or use different brands of batteries. When replacing batteries, please replace all 2 batteries at the same time.
- The performance and life expectancy of alkaline batteries will vary depending on the brand.
- Do not mix alkaline, standard (carbon-zinc), or rechargeable (ni-cad, ni-mh, etc.) batteries.

The Camera User Manual is available online at the website below:

Le Manuel d'utilisation de l'Appareil Photo est disponible dans le site internet suivant:

El manual de usuario de la cámara se encuentra disponible en el siguiente sitio web:

O Manual do usuário da Câmera estão disponíveis no site Web abaixo:

Das Benutzerhandbuch der Kamera ist auf der folgenden Website verfügbar:

Руководство пользователя камеры размещены на веб-сайте:

A kamera Felhasználói kézikönyv az alábbi webhelyen található:

Il manuale dell'utente della fotocamera è disponibile al sito web riportato sotto:

Інструкція до камери користувача доступний на веб-сайті нижче:

Americas



<https://us.kodakpixpro.com/fz43/user-manual/>

Europe



<https://kodakpixpro.com/Europe/support/multi-lang-downloads.php>

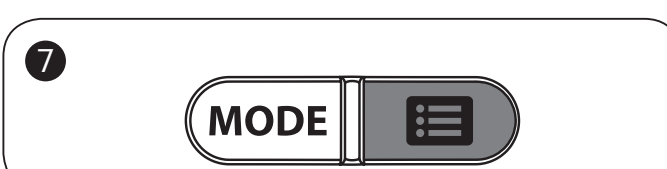
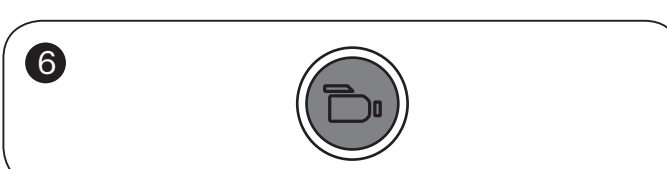
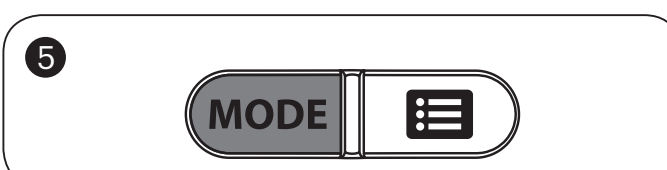
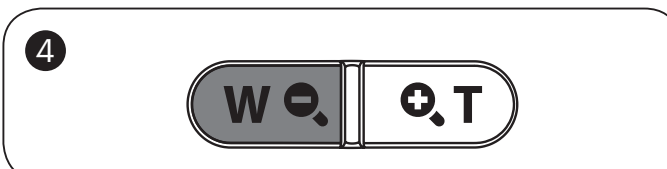

Quick Start Guide

1 Camera Views

1	Flash Lamp	13	SET Button
2	AF Assist Beam/Self-Timer Lamp	14	Menu Button
3	Lens	15	Mode Button
4	Microphone	16	Shutter Button
5	LCD	17	Fast Video Recording Button
6	Zoom Button	18	Power Button
7	Indicator Lamp	19	Speaker
8	Playback Button	20	Battery Cover
9	Display Button/Arrow Button (Up)	21	Tripod Socket
10	Flash Button/Arrow Button (Right)	22	Strap Eyelet
11	Delete Button/Arrow Button (Down)	23	Micro USB Port
12	Macro Button/Self-Timer Button/Arrow Button (Left)		

2 Inserting the Battery and the Memory Card

- Open the battery cover door as show in step ①.
- Insert the battery into the battery compartment.
- Insert the memory card into the memory slot.
- Close the battery cover door as shown in step ④.

3 Setting the Language/Date/Time

- Press the power button to turn the camera on and the language menu will appear. Use the up/down/left/right buttons to select a language, and then press the **SET** button to confirm the language.
- Use the up/down/left/right buttons again to set the date and time, and then press the **SET** button to confirm.

4 Taking a Picture

- Hold the camera securely.
- Use the zoom button to select Tele or Wide positions to zoom in or out on your subject.
- Press the shutter button half way to focus on the subject. When the focus frame turns green, press the shutter button completely down to take your photo.

5 Using the Mode Button

This camera provides a convenient mode button that allows you to manually switch among different camera settings with ease. Available modes are listed below:

	Manual Mode		Panorama Mode
	Auto Mode		Scene Mode
	Movie Mode		

6 Using the Fast Video Recording Button

In shooting mode, press the **▶** button to begin recording a video. After recording, press the **▶** button again to stop recording. The camera will store the video and return to the shooting screen.

7 Using the Menu Button

In each mode, press the **☰** button to access the "Easy Menu". Press the up/down buttons to move among options, and then press the **SET** button to make a selection. Choosing **☰** within this list will provide access to the "Full Menu":

Shooting Mode	Playback Mode
Shoot Settings	Playback Settings
General Settings	General Settings
Connection Settings	Connection Settings
File Settings	File Settings

Guide de démarrage rapide

1 Vues de l'appareil photo

1	Flash	13	Bouton SET
2	Voyant Rayon aide AF/Voyant du retardateur	14	Bouton Menu
3	Objectif	15	Bouton Mode
4	Micro	16	Déclencheur
5	LCD	17	Bouton d'enregistrement vidéo rapide
6	Bouton de zoom	18	Bouton d'alimentation
7	Voyant	19	Haut-parleur
8	Bouton Lecture	20	Couvercle de la batterie
9	Bouton Disp (Affich)/Bouton Haut	21	Embase filetée de trépied
10	Bouton Flash/Bouton Droite	22	Oeillet de courroie
11	Bouton Supprimer/Bouton Bas	23	Port Micro USB
12	Bouton Macro/Bouton Retardateur/Bouton Gauche		

2 Insérer la batterie et la carte mémoire

- Ouvrez le couvercle de la batterie.
- Insérez la batterie dans le compartiment de la batterie.
- Insérez la carte mémoire dans l'emplacement.
- Refermez le couvercle de la batterie.

3 Régler la langue et la date, l'heure

- Appuyez sur le bouton marche pour allumer l'appareil photo. Le menu Langue apparaît, utiliser les boutons gauche/droite, haut/bas pour sélectionner la langue, puis appuyer sur le bouton **SET** pour confirmer votre choix.
- Utiliser à nouveau les boutons gauche/droite, haut/bas pour régler la date et l'heure, appuyer ensuite sur le bouton **SET** pour confirmer.

4 Prendre une photo

- Maintenez fermement l'appareil photo.
- Utiliser le bouton de zooming pour sélectionner les positions tele ou Large pour zoomer en avant ou en arrière sur votre sujet.
- Appuyez sur le bouton déclencheur à moitié pour faire la mise au point sur l'objet. Quand la case de mise au point devient verte, appuyez complètement sur le bouton déclencheur pour prendre la photo.

5 Utilisation du Bouton Mode

L'appareil photo de offre un bouton Mode très pratique qui vous permet de passer d'un mode à l'autre aisément. Tous les modes disponibles sont listés comme suit:

	Mode manuel		Mode panorama
	Mode auto		Mode scène
	Mode film		

6 Utilisation des bouton d'enregistrement vidéo rapide

En mode de prise de vue, appuyer sur le bouton **▶** pour commencer à enregistrer une vidéo. Après l'enregistrement, appuyer sur le bouton **▶** pour arrêter l'enregistrement. L'appareil photo va stocker la vidéo et retourner à l'écran de prise de vue.

7 Utilisation des touches du menu

En chaque mode, appuyer sur le bouton **☰** pour accéder au "Menu Facile". Appuyer sur le bouton haut/bas pour déplacer parmi les options, puis appuyer sur le bouton **SET** pour faire une décision. Choissant **☰** dans cette liste va fournir l'accès au "Menu Complet":

Prise de Vue Mode	Mode de Lecture
Réglages de prise de photos	Réglages de lecture
Réglages générale	Réglages générale
Réglages de connexion	Réglages de connexion
Réglages de fichiers	Réglages de fichiers

Guía de inicio rápido

1 Vistas de la cámara

1	Lámpara de flash	13	Botón SET
2	Indicador de Haz Asist. EA/Luz del disparador automático	14	Botón de menú
3	Objetivo	15	Botón de modo
4	Micrófono	16	Botón del obturador
5	LCD	17	Botón de grabación rápida de vídeo
6	Botón de Zoom	18	Botón de encendido
7	Indicador de luz	19	Altavoz
8	Botón de reproducción	20	Tapa de la batería
9	Botón de disparo/Botón de flecha (arriba)	21	Rosca de trípode
10	Botón de flash/Botón de flecha (derecha)	22	Ojal para correa
11	Botón Eliminar/Botón de flecha (abajo)	23	Puerto Micro USB
12	Botón de macro/Botón de temporizador automático/Botón de flecha (izquierda)		

2 Inserte la batería y la tarjeta de memoria

- Abra la tapa de la batería.
- Inserte la batería en el compartimiento de la batería.
- Inserte la tarjeta de memoria en la ranura.
- Cierre la tapa de la batería.

3 Configuración idioma/fecha/hora

- Oprima el botón power para encender la cámara. Aparecerá el menú de idioma. Utilice los botones arriba/abajo/izquierda/derecha para seleccionar un idioma. Pulse el botón **SET** para confirmarlo.
- Pulse los botones arriba/abajo/izquierda/derecha de nuevo para configurar la fecha y la hora. Pulse el botón **SET** para confirmar.

4 Como tomar una fotografía

- Sostenga la cámara con firmeza.
- Utilice el botón del zoom para seleccionar las posiciones Tele o Wide, para acercar o alejar el objeto.
- Presione el botón disparador a medio camino para focalizar el tema. Cuando la caja de focalización se torna verde, presione el botón disparador completamente hacia abajo para tomar la fotografía.

5 Uso del botón de modo

La cámara de cuenta con un práctico botón de modo que le permite cambiar entre distintos modos fácilmente. Todos los modos disponibles son los siguientes:

	Modo manual		Modo panorámico
	Modo automático		Modo de escena
	Modo de vídeo		

6 Utilización del botón de grabación rápida de vídeo

En el modo de disparo, presione el botón **▶** para empezar a grabar un vídeo. Después de grabar, presione el botón de nuevo **▶** para dejar de grabar. La cámara guardará el vídeo y regresará a la pantalla de disparo.

7 Utilización del botón de menú

En cada modo, presione el botón **☰** para acceder al "Menú fácil". Presione los botones arriba/abajo para desplazarse entre las opciones, luego presione el botón **SET** para hacer una selección. Al elegir **☰** dentro de esta lista le permitirá un acceso al "Menú completo":

Modo de Disparo	Modo de Reproducción
Configuraciones de disparo	Configuraciones de reproducción
Configuraciones generales	Configuraciones generales
Configuraciones de la conexión	Configuraciones de la conexión
Configuraciones de archivo	Configuraciones de archivo

1 Vistas da Câmera

1	Lâmpada do flash	13	Botão SET
2	Luz de focagem automática/ Luz do temporizador	14	Botão Menu
3	Lente	15	Botão Mode
4	Microfone	16	Botão de obturador
5	LCD	17	Botão de gravação de vídeo rápida
6	Botão de zoom	18	Botão de alimentação
7	Lâmpada indicadora	19	Altifalante
8	Botão de reprodução	20	Tampa da bateria
9	Botão disp./Botão direccional (Cima)	21	Rosca para tripé
10	Botão de flash/Botão direccional (Direita)	22	Orifício da correia
11	Botão Eliminar/Botão direccional (Baixo)	23	Porta Micro USB
12	Botão de macro/Botão de temporizador/ Botão direccional (Esquerda)		

2 Insira a bateria e o cartão de memória

- Abra a tampa da bateria.
- Insira a bateria no compartimento da bateria.
- Insira o cartão de memória no slot.
- Feche a tampa da bateria.

3 Definir a Idioma/Data/Horas

- Prima o botão de alimentação para ligar a câmara. O menu Language (Idioma) é mostrado. Use os botões para cima/para baixo/para a esquerda/para a direita para seleccionar un idioma, de seguida prima o botão para confirmar o idioma escolhido.
- Use os botões para cima/para baixo/para a esquerda/para a direita para definir a data e a hora e prima o botão para confirmar.

4 Tirar Fotos

- Segure firmemente na câmara.
- Utilize a botão de zoom para seleccionar as posições Tele ou Wide para aproximar ou afastar o tema.
- Pressione o botão disparador a meio caminho para focalizar o tema. Quando a caixa de focalização se tornar verde, pressione o botão disparador completamente para baixo para tirar a fotografia.

5 Usando o Botão Mode

A câmara inclui um conveniente botão modo que lhe permite alternar facilmente entre os diferentes modos de funcionamento. Todos os modos disponíveis estão listados em baixo:

	Modo Manual		Modo Panorâmico
	Modo Auto		Modo de Cenário
	Modo de Filme		

6 Usando o Botão de Gravação de Vídeo Rápida

No modo disparo, pressione o botão para começar gravando um vídeo. Após gravar, pressione o botão de novo para parar a gravação. A câmara armazenará o vídeo e regressa à tela de filmagem.

7 Usando o Botão Menu

Em cada modo, pressione o botão para acessar ao "Menu fácil". Pressione os botões para cima/para baixo para mover entre opções, em seguida pressione o botão para seleccionar. Escolhendo o dentro dessa lista fornecerá acesso ao "Menu completo":

	Modo Disparo		Modo Reprodução
	Configurações de Disparo		Configurações de Reprodução
	Configurações Gerais		Configurações Gerais
	Configurações de Conexão		Configurações de Conexão
	Configurações de Arquivo		Configurações de Arquivo

1 Kamera-Ansichten

1	Blitz	13	SET-Taste
2	AF-Leuchte/Selbstauslöser LED	14	Menütaste
3	Objektiv	15	Modustaste
4	Mikrofon	16	Auslöser
5	LCD	17	Videoschnellaufnahme-Taste
6	Zoomtaste	18	Ein-/Austaste
7	Ladekontrollampe	19	Lautsprecher
8	Wiedergabetaste	20	Batteriefachdeckel
9	Display-Taste/Aufwärtstaste	21	Stativgewinde
10	Blitz-Taste/Rechtstaste	22	Trageriemenöse
11	Löschen-Taste/Abwärtstaste	23	Mikro-USB-Anschluss
12	Makro-Taste/Selbstauslöser-Taste/ Linkstaste		

2 Batterie und Speicherkarte einlegen

- Öffnen Sie den Batteriefachdeckel.
- Legen Sie die Batterie in das Batteriefach ein.
- Schieben Sie die Speicherkarte in den Steckplatz.
- Schließen Sie den Batteriefachdeckel wieder.

3 Einstellen von Sprache/Datum/Zeit

- Schalten Sie die Kamera mit der Ein- / Austaste ein; das Sprachen-Menü wird angezeigt. Wählen Sie die gewünschte Sprache mit den Hoch-/Runter-/Links-/Rechtstasten, bestätigen Sie Ihre Auswahl anschließend mit der -Taste.
- Stellen Sie Datum und Uhrzeit mit den Hoch-/Runter-/Links-/Rechtstasten ein, drücken Sie die -Taste zur Bestätigung.

4 Foto aufnehmen

- Halten Sie die Kamera ruhig.
- Verwenden Sie den Zoomtaste, um Tele- oder Wide-Positionen zu wählen und Ihr Ziel zu vergrößern oder zu verkleinern.
- Drücken Sie den Auslöser zum Scharfstellen des Motivs halb hinab. Wenn sich der Fokusrahmen grün färbt, drücken Sie den Auslöser zum Aufnehmen des Fotos ganz hinab.

5 Verwendung der Modustaste

Ihre Digitalkamera verfügt über eine praktische Modustaste, mit der Sie zwischen verschiedenen Aufnahmemodi bequem wechseln können. Alle verfügbaren Modi sind im Folgenden aufgelistet:

	Manueller Modus		Panoramamodus
	Auto-Modus		Szenenmodus
	Filmmodus		

6 Verwendung der Videoschnellaufnahme-Taste

Im Aufnahmemodus , drücken Sie die -Taste zur Aufnahme eines Videos. Nach der Aufnahme, drücken Sie die -Taste erneut, um die Aufnahme zu stoppen. Die Kamera wird das Video speichern und zum Aufnahmebildschirm zurückkehren.

7 Verwendung der Menütaste

In jedem Modus, drücken Sie -Taste, um auf "Einfaches Menü" zu zugreifen. Drücken Sie Hoch-/ Runter-Tasten, um unter den Optionen zu bewegen, und dann drücken Sie -Taste , um eine Auswahl zu machen. Auswahl von in dieser Liste wird den Zugriff auf " Volles Menü" bieten:

	Aufnahmemodus		Wiedergabemodus
	Aufnahmeeinstellungen		Wiedergabeeinstellungen
	Allgemeine Einstellungen		Allgemeine Einstellungen
	Verbindungseinstellungen		Verbindungseinstellungen
	Dateieinstellungen		Dateieinstellungen

1 Внешний вид

1	Фотовспышка	13	Кнопка SET
2	Вспомогательный луч автофокуса/ Лампочка таймера автоспуска	14	Кнопка «Меню»
3	Объектив	15	Кнопка «Режим»
4	Микрофон	16	Кнопка спуска затвора
5	ЖКИ	17	Кнопка быстрой видеозаписи
6	Кнопки масштабирования	18	Кнопка питания
7	Световой индикатор	19	Динамик
8	Кнопка просмотра	20	Крышка батарейного отсека
9	Кнопка дисплея / Кнопка со стрелкой (вверх)	21	Гнездо для штатива
10	Кнопка вспышки/ Кнопка со стрелкой (вправо)	22	Застежки ремешка
11	Кнопка удаления/ Кнопка со стрелкой (вниз)	23	Микро USB порт
12	Кнопка макросъемки/ Кнопка автоспуска/ Кнопка со стрелкой (влево)		

2 Установите батарею и карту памяти

- Откройте крышку батарейного отсека.
- Установите батарею в батарейный отсек.
- Установите карту памяти в гнездо.
- Закройте крышку батарейного отсека.

3 Установка языка/даты/времени

- Нажмите кнопку кнопки питания для включения камеры, после чего появится меню языка, с помощью кнопок «вверх», «вниз», «влево», «вправо » выберите язык, затем нажмите на кнопку для подтверждения выбора языка.
- С помощью кнопок «вверх», «вниз», «влево», «вправо» установите время, затем нажмите на кнопку для подтверждения.

4 Сделать фотографии

- Надежно держите камеру.
- Для увеличения или уменьшения объекта съёмки нажмите кнопки масштабирования дальней съёмки (Т) или ближней съёмки (W) для отдаления или приближения.
- Нажмите спусковую кнопку затвора наполовину для фокусировки на объекте съёмки. Когда цвет рамки фокусировки изменится на зеленый, нажмите спусковую кнопку до упора, чтобы сделать снимок.

5 Использование кнопки «Режим»

В камере используется удобная кнопка переключения режимов, которое позволяет легко переключать различные режимы. Все доступные режимы перечислены ниже:

	Ручной режим		Панорамный режим
	Автоматический режим		Сюжетный режим
	Кинорежим		

6 Использование кнопки быстрой видеозаписи

В режиме съёмки нажмите на кнопку , чтобы начат видеозапись. После окончания записи нажмите на кнопку еще раз для остановки записи. Камера сохранит видео и вернется на экран съёмки.

7 Использование кнопки меню

В каждом режиме нажмите на кнопку для входа в "Простое меню". Нажмите кнопки «вверх», «вниз» для перемещения между опциями, затем нажмите на кнопку , чтобы сделать выбор. Выбор в данном перечне даёт доступ к "Полному меню":

	Режим Съёмки		Режим Воспроизведения
	Настройки съёмки		Настройки воспроизведения
	Общие настройки		Общие настройки
	Настройки соединения		Настройки соединения
	Настройки файла		Настройки файла

1 Fényképezőgép nézetei

1	Vakulámpa	13	SET gomb
2	AF segédfény/ Az önkioldó lámpája	14	Menü gomb
3	Lencse	15	Mód gomb
4	Mikrofon	16	Zárkioldó gomb
5	LCD	17	Videó gyors rögzítése gomb
6	Nagyítás gomb	18	Ki/Be gomb
7	Visszajelző	19	Hangszóró
8	Visszajátszás gomb	20	Akkumulátorfedél
9	Disp gomb/Nyíl gomb (Fel)	21	Fényképezőgép-állvány foglalata
10	Vaku gomb/Nyíl gomb (Jobbra)	22	Csukló szíj bújítató
11	Törlés gomb/Nyíl gomb (Le)	23	Micro USB Port
12	Makro gomb/Önkioldó gomb/ Nyíl gomb (Balra)		

2 Helyezze be az akkumulátort és a memóriakártyát

- Nyissa fel az elemkamra fedelét.
- Helyezze be az akkumulátort az akkumulátortartó rekeszbe.
- Helyezze be a memóriakártyát a nyílásba.
- Zárja vissza az elemkamra fedelét.

3 Nyelv/dátum/idő/ beállítás

- Nyomja meg az ki / be gomb a fényképezőgép bekapcsolásához, amire a Nyelv menü jelenik meg. Használja a felle/bal/jobb gombokat a nyelv kiválasztásához, majd a gombot erősítse azt meg.
- Használja a fel/le/bal/jobb gombokat a pontos idő és a dátum megadásához, majd a gombot erősítse azt meg.

4 Felvétel készítése

- Tartsa a kamerát biztos kézzel.
- Használja a nagyítás gomb, hogy a teleobjektív vagy a nagyítószögű pozícióit választhassa, így nagyíthatja vagy kicsinyítheti a tárgyat.
- Félig nyomja meg a zárkioldó gombot a témára élesztéshez. Ha a fókuszkeret zöld színré változik, nyomja le teljesen a zárkioldó gombot a felvétel elkészítéséhez.

5 A mód gomb használata

A fényképezőgép rendelkezik egy kényelmes módgombbal, amellyel egyszerűen választhat a különböző üzemmódok között. A rendelkezésre álló üzemmódok a következők:

	Manuális mód		Panoráma mód
	Auto. mód		Jelenetmód
	Film mód		

6 A videó gyors rögzítése gomb használata

Felvételi módban nyomja meg a gombot a videófelvétel elindításához. A felvétel után újra nyomja le a gombot a felvétel leállításához. A kamera elmenti a videót és visszatér a felvételi képernyőre.

7 A menü gomb használata

Minden egyes módban, nyomja meg a gombot az "Egyszerű menü" eléréséhez. Az opciók közti mozgáshoz nyomja meg a fel/le gombokat , majd a kijelöléshez a gombot. Ebben a listában a/z kiválasztásával hozzáférhet a "Teljes menü"-höz:

	Felvételi Mód		Visszajátszási Mód
	Felvételi beállítások		Visszajátszási beállítások
	Általános beállítások		Általános beállítások
	Kapcsolati beállítások		Kapcsolati beállítások
	Fájl beállítások		Fájl beállítások

1 Vedute della fotocamera

1	Lampada Flash	13	Tasto SET
2	Indicatore Assistenza AF/ Spia autoscatto	14	Pulsante menu
3	Lente	15	Pulsante Modalità
4	Microfono	16	Tasto otturatore
5	LCD	17	Tasto di registrazione rapida video
6	Pulsante Zoom	18	Tasto alimentazione
7	Spia indicatore	19	Altoparlante
8	Tasto riproduzione	20	Coperchio vano batterie
9	Tasto disp./Tasto freccia (su)	21	Innesto treppiede
10	Tasto Flash/Tasto freccia (destra)	22	Aggancio tracolla
11	Tasto Elimina/Tasto freccia (giù)	23	Porta Micro USB
12	Tasto Macro/Tasto Autoscatto/ Tasto freccia (sinistro)		

2 Inserire la batteria e la scheda di memoria

- Aprire il coperchio del vano batterie.
- Inserire la batteria nel vano batteria..
- Inserire la scheda di memoria nella fessura.
- Chiudere il coperchio del vano batterie.

3 Impostazione di Lingua/Data/Ora

- Premere il tasto power per accendere la fotocamera, Usare i tasti su/giù/destra/ sinistra per selezionare la lingua, quindi premere il tasto per confermare.
- Usare di nuovo i tasti su/giù/destra/sinistra per selezionare la data e l'ora, quindi premere il tasto per confermare.

4 Fotografare

- Tenere saldamente la fotocamera.
- Utilizzare il pulsante zoom per selezionare le posizioni Tele o Wide, per ingrandire o rimpicciolire il vostro oggetto.
- Eseguire una mezza pressione del tasto otturatore per mettere a fuoco il soggetto. Quando la cornice di fuoco diventa di colore verde, premere completamente il tasto otturatore per acquisire la foto.

5 Utilizzo del pulsante modalità

La fotocamera fornisce un pulsante modalità conveniente che vi permette di passare facilmente tra le modalità differenti. Tutte le modalità disponibili sono elencate come segue:

	Modalità Manuale		Modalità Panorama
	Modalità Auto		Modalità Scenario
	Modalità Film		

6 Usare il tasto di registrazione rapida video

In modalità scatto, premere il tasto per iniziare la registrazione di un video. Dopo che la registrazione è terminata, premere nuovamente il tasto per interrompere la registrazione. La fotocamera memorizzerà il video e tornerà alla schermata di ripresa.

7 Usare il pulsante menu

In ogni modo, premere il tasto per accedere al "Menu Facile". Premere i tasti su/ giù per spostare tra le opzioni, quindi premere il tasto per fare una selezione. Scelta del all'interno di questa lista sarà fornire l'accesso al "Menu Completo":

	Modalità Scatto		Modalità Riproduzione
	Configurazione della ripresa		Impostazioni della riproduzione
	Impostazioni generali		Impostazioni generali
	Impostazioni della connessione		Impostazioni della connessione
	Impostazioni del file		Impostazioni del file

1 Обзор камери

1	Спалах	13	SET Кнопка "Налаштування"
2	Підсвітка автофокуса, Індикатор автоспуску	14	Кнопка "Меню"
3	Об'єктив	15	Кнопка режиму
4	Мікрофон	16	Спускова кнопка затвора
5	LCD	17	Кнопка експокорекції
6	Кнопка трансфокатора	18	Кнопка живлення
7	Індикація стану	19	Гучномовець
8	Кнопка перегляду	20	Кришка батарейного відсіку
9	Кнопка "Дисплей"/Кнопка "Вгору"	21	Гніздо штатива
10	Кнопка спалаху/Кнопка "Праворуч"	22	Кріплення для ремінця
11	Кнопка видалення/Кнопка "Вниз"	23	Мікро-USB порт
12	Кнопка "Макро"/Кнопка "Автоспуск"/ Кнопка "Ліворуч"		

2 Встановлення батареї живлення та карти пам'яті

- Відкрийте відсік батареї.
- Встановіть батарею у Відсік батарей живлення.
- Встановіть карту пам'яті у Відсік для карти пам'яті.
- Закрийте відсік батареї.

3 Налаштування мови / дати / часу

- Ввімкніть камеру натиснувши кнопку живлення і меню вибору мови з'явиться. Використовуючи кнопки переміщення вгору/вниз/ліворуч/праворуч виберіть мову, потім натисніть кнопку для підтвердження вибору.
- За допомогою тих же кнопок вгору/вниз/ліворуч/праворуч встановіть дату та час, і натисніть кнопку для підтвердження вибору.

4 Фотографування

- Тримайте камеру міцно.
- Використовуючи кнопку трансфокатора для перемикання до телефото камери (Т) або ширококутному положенні (W), ви можете збільшити або зменшити масштаб об'єктів, які ви хочете.
- Натисніть спускову кнопку затвора до половини, щоб сфокусуватися на об'єкті зйомки. Коли прямокутник фокусування на дисплеї стане зеленим, до тисніть спускову кнопку затвора до кінця для фотографування.

5 Використання кнопки режиму

Камера обладнана зручною кнопка режиму, що дозволяє з легкістю перемикатися між різними режимами вручну. Доступні режими перераховані нижче:

	Ручний режим		Режим панорами
	Автоматичний режим		Сюжетний режим
	Режим відео		

6 Використання кнопки прискореного відеозапису

У режимі зйомки натисніть кнопку , щоб почати запис відео. Після запису, натисніть кнопку , щоб зупинити запис. Камера збереже відео і повернутися до екрану зйомки.

7 Використання кнопки "меню"

У кожному методі, натисніть кнопку кнопку, щоб звернутися до "Easy Menu". Натискуйте вгору/вниз кнопки, щоб рухатися серед вибору, потім натисніть кнопку кнопку, щоб зробити виділення. Вибираючи усередині цей список забезпечить доступ до "Full Menu":

	Режим Зйомки		Режим Відтворення
	Стріляти установка		установка відтворення
	загальні установка		загальні установка
	установка з'єднання		установка з'єднання
	установка файлу		установка файлу